

# X6

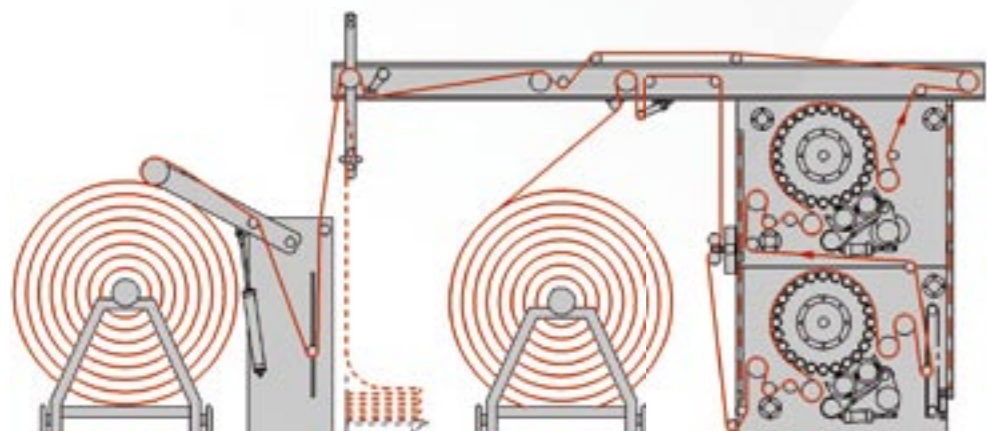
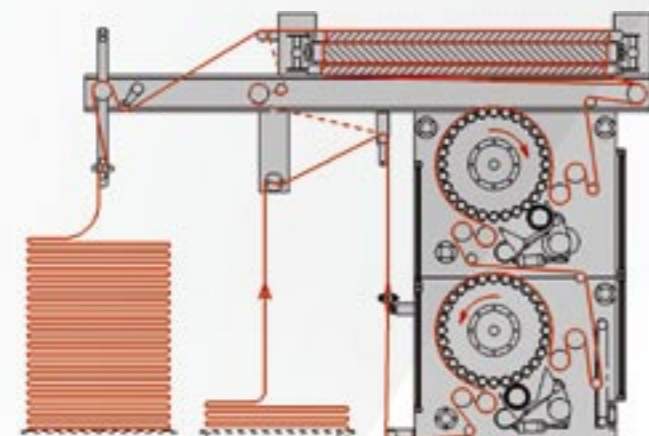
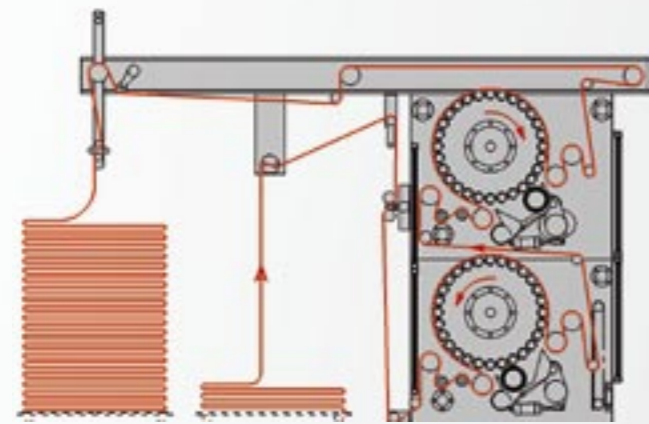
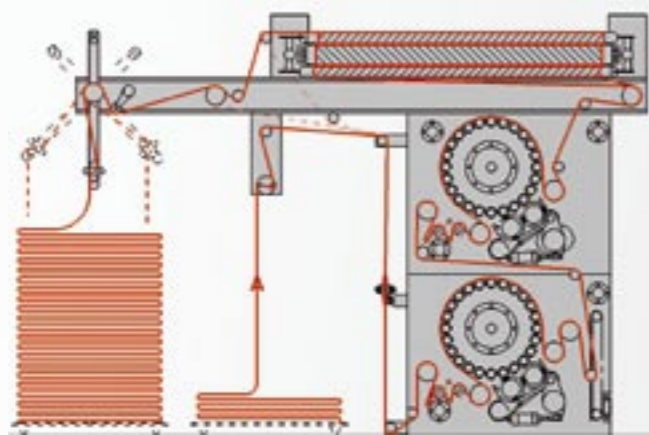

- Rame in piano
- Single layer stenter
- Rame a percorsi
- Multi layer stenter
- Teste di spalmatura
- Coating heads
- Linee di spalmatura
- Coating lines
- Essiccatoi a relax
- Tensionless dryers
- Ramette equalizzatrici
- Pin tenter frames
- Essiccatoi
- Dryers in general

**UNITECH**  
your partner in finishing

- Garzatrici
- Raising machines
- Cimatrici
- Shearing machines
- Spazzolatrici
- Brushing machines
- Smerigliatrici
- Sueding machines
- Lucidatrici
- Polishing machines
- Linee di pelliccia
- High pile finishing lines
- Arrotolatrici
- Roll-up machines

Fotografie e informazioni di questo catalogo soggette a variazioni senza preavviso  
 Pictures and information in this brochure subject to change without notice  
 Photographies et informations de ce prospectus sont sujettes a variation sans preavis  
 Fotografias y informaciones en este folleto estan sujetas a cambios sin previo aviso  
 Die fotografien und informationen in diesem Katalog können variieren ohne voranzeige

**UNITECH**

Comet

comet

# X6

Garzatrici a doppio tamburo  
 Double drum raising machines  
 Perchadoras de doble tambor  
 Laineuses à double tambour

UNITECH TEXTILE MACHINERY S.p.a.

Via Parugiano di Sotto, 41/43  
 59013 Oste (PO) Italy  
 Tel + (39) 0574 68201  
 Fax + (39) 0574 680255

Info@unitechgroup.it  
 www.unitechgroup.it

Member of



© UNITECH Textile Machinery S.p.a. 09/2007 - 1000C DPL ITA/ENG/ES/FR

**UNITECH**  
your partner in finishing



La garzatrice a due tamburi Pegasus X6 garantisce affidabilità, facilità di uso e eccellenti risultati produttivi. La garzatrice Pegasus X6 dispone di una vasta gamma di accessori e guarnizioni per trattare perfettamente maglieria in aperto e tubolare, tessuti ordito e trama, warp knit, tessuti tecnici, tessuti da arredamento, velluti e qualsiasi tessuto o materiale che debba essere sottoposto a garzatura.

The Pegasus X6 double drum raising machine is well recognized for its reliability, easy operation and outstanding productivity. The Pegasus X6 raising machine is available with a large series of additional components and raising wires to find the best configuration for processing knitted fabrics (open width and tubular), woven fabrics, warp knits, technical textiles, upholstery fabrics, velvet, as well as other fabrics or materials subject to the raising treatment.

La perchadora de doble tambores modelo Pegasus X6 garantiza fiabilidad, facilidad de operación y excelentes resultados productivos. La perchadora Pegasus X6 dispone de una vasta gama de accesorios y vestiduras para tratar perfectamente géneros de punto en abierto y tubular, tejidos planos, tricot, tejidos técnicos, tejidos para la decoración, terciopelos y cualquier tejido o material que tenga que ser sujeto a proceso de perchado.

La laineuse de double tambours Pegasus X6 garantit fiabilité, facilité d'utilisation et excellents résultats productives. La laineuse Pegasus X6 dispose d'une grande gamme d'accessoires et garnitures pour traiter parfaitement maille ouverte et tubulaire, tissus chaîne et trame, tricot chaîne, tissus techniques, tissus d'ameublement, velours et n'importe quel type de tissu ou matériel que doit être laine.



In particolare oltre alla configurazione standard, la macchina può essere fornita con la innovativa tecnologia Mini-Maxi (brevetto Comet) che aumenta il numero dei cilindri contropelo rispetto ai cilindri pelo e permette di ottenere i seguenti risultati:

- Aumento della velocità di produzione (rispetto al sistema 1:1).
- Alta qualità (maggiore densità e minore lunghezza del pelo).

La macchina può essere fornita con il sistema KNITGOODS.

Además de la configuración estándar (1:1) de los cilindros perchadores, la máquina puede ser provista con la innovación tecnológica Mini-Maxi (patente Comet) que aumenta el número de los cilindros contrapelo con respecto de los cilindros pelo y permite conseguir los siguientes resultados:

- Velocidad de trabajo más alta (con referencia al sistema 1:1).
- Mejor calidad (mayor densidad y menor largo del pelo).

Configuración de los cilindros tipo KNITGOODS disponible

Beside the standard 1:1 configuration of raising rollers, the machine can be supplied with the innovative Mini-Maxi technology (Comet patent) having an increased number of counterpile rollers with respect to the pile rollers to achieve:

- Higher production speed (in comparison with 1:1 system)
- Better raising quality (shorter pile with higher density)

Knitgoods configuration of raising wires also available

En plus de la configuration standard (1:1), la machine peut être livrée avec la technologie innovatrice Mini-Maxi (brevet Comet) qu'augmente le numéro des cylindres contre-poils par rapport aux cylindres poil et permet d'obtenir les suivants résultats:

- Augmentation de la vitesse de production (par rapport aux machines avec système 1:1)
- Meilleure qualité de lainage (majeure densité et moindre longueur des poils)



## CARATTERISTICHE TECNICHE:

- Altezza lavoro da 1.800 a 2.600 mm;
- Tamburi con 24 o 28 cilindri;
- Cilindri garzatori in versione 1:1 o con sistema brevettato MiniMaxi 2:1 o 3:1 o Knitgoods;
- Motori CA con inverter;
- Comando cilindri garzatori con cinghie Multi-V;
- PLC di controllo macchina;
- Pannello comandi di facile uso;
- Memorizzazione ricette;
- Programmazione dei parametri di lavoro a macchina ferma;
- Ricerca automatica del punto Ø di garzatura;
- Diagnostica guasti;
- Utility di pulizia e affilatura dei cilindri garzatori;
- Caricamento/Scaricamento tessuto a bassa velocità;

## TECHNICAL FEATURES:

- Working width from 1,800 mm to 2,600 mm;
- Drum with 24 or 28 rollers;
- Raising/napping rollers in 1:1 (standard) arrangement or in alternative our MiniMaxi patented system 2:1 or 3:1. Knitgoods configuration in alternative;
- AC motors drive with inverters;
- Multi-V belts drive of raising/napping rollers;
- PLC controlled;
- Control panel with immediate operator interface;
- Database of recipes;
- Parameters setting while the machine is stopped;
- Automatic Ø device (raising/napping rollers energy control);
- On screen diagnostic;
- Utilities for cleaning and grinding of raising/napping rollers;
- Easy fabric Loading/Unloading;

## CARACTERISTICAS TECNICAS:

- Ancho de trabajo de 1.800 a 2.600 mm;
- Tambor con 24 o 28 cilindros;
- Cilindros perchadores en versión standard 1:1 ó con sistema patentado 2:1 ó 3:1. Sistema KNITGOODS disponible en opción;
- Motores CA con inverter;
- Accionamiento de los cilindros perchadores con correas Multi-V ;
- PLC de control de la máquina;
- Panel de mando con interfaz fácil para operadores;
- Base de datos para las recetas;
- Programación de los parámetros de trabajo con máquina parada;
- Búsqueda automática del punto Ø de perchado;
- Diagnóstico de los daños;
- Incluye la función de limpieza y afilado de los cilindros perchadores ;
- Carga y descarga del tejido a baja velocidad;

## CARACTERISTIQUES TECHNIQUES

- Largeur de travail de 1.800 à 2.600 mm.
- Tambours avec 24 ou 28 travailleurs
- Répartition des travailleurs version classique 1:1 ou avec système breveté 2:1 ou 3:1. Configuration KNITGOODS en alternative;
- Moteurs CA avec inverter
- Commande des travailleurs avec courroies Multi-V
- PLC de contrôle machine
- Panneau des commandes avec facilité d'utilisation
- Mémorisation paramètres;
- Programmation des paramètres de travail même avec machine à l'arrêt
- Recherche automatique du point Ø de grattage
- Diagnostique des pannes
- Possibilité de nettoyage et affûtage des travailleurs
- Possibilité de charger ou de vider le tissu de la machine à basse vitesse